

26-266

DRUCKSCHALTER MIT FESTER EICHUNG FIXED SETTING PRESSURE SWITCH

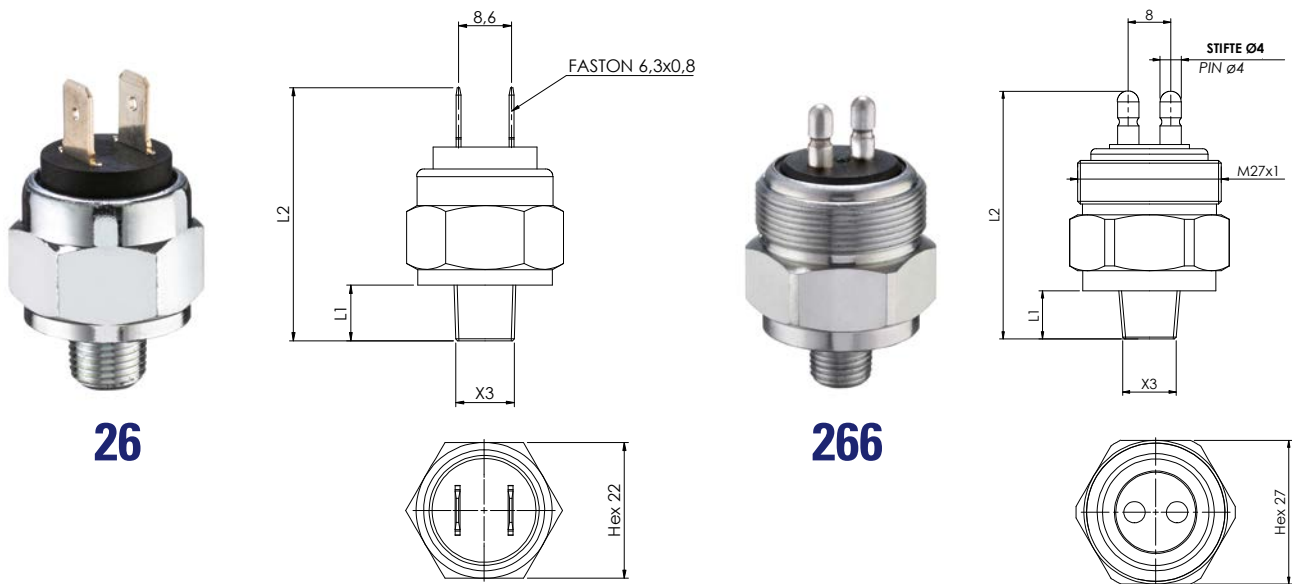

CODE - PART NUMBER

Mod. 26 - Mod. 266					
Elektrischer Kontakt - electrical contact				Schaltbereich Operating range	
norm. offen norm. open				bar	
26	1	0	0	266	0
26	1	0	1	266	0
					1
					3 - 6

● Gewinde (X3) Threads (X3)	Mod. 26		Mod. 266	
	L1	L2 (mm)	L1	L2 (mm)
1 1/8" Gas konisch 1 1/8" Gas conical	8	39	10	48
2 1/4" Gas konisch 2 1/4" Gas conical	10	41	12	50
3 M10x1 konisch 3 M10x1 conical	9	40	9	47

■ Membrane (Siehe S. 17)	Diaphragm (see page 17)
1 NBR (Standard)	1 NBR (standard)
2 FKM	2 FKM
3 EPDM CH	3 EPDM CH
6 HNBR	6 HNBR

Gehäuse	Verzinkter Stahl
Elektrische Kontakte	Versilbert
Elektrischer Zustand	NO
Max. Schaltspannung	24 V
Max. Schaltstrom	2 A
Max. Fluidtemperatur	100° C
Mechanische Lebensdauer	10 ⁵ Schaltspiele (0 - 200 bar)
Max. Sicherheitsdruck	400 bar
Art des Antriebs	1B
Gewicht	mod 26 ~ 35 g mod 266 ~ 70 g

Case	Zinc plated steel
Electric contacts	Silver plated
Electric condition	NO
Max switched voltage	24 V
Max switched current	2 A
Max fluid temperature	100° C
Mechanical working life	10 ⁵ operations (0 - 200 bar)
Max overpressure limit	400 bar
Action type	1B
Weight	mod 26 ~ 35 g mod 266 ~ 70 g

Wenden Sie sich bitte an Euroswitch für mehr Informationen über die verfügbaren Versionen

Please contact Euroswitch for further information on the versions available

Für einen ordnungsgemäße Verwendung siehe die allgemeinen Hinweise im Euroswitch Druckschalter-Katalog, S. 11-15. For a correct use please refer to "General Notes" in the pressure switches Euroswitch catalogue, p. 11-15. Das Unternehmen behält sich vor, ohne vorherige Ankündigung technische Änderungen an den Produkten vorzunehmen oder die Produktion einzustellen. The Company reserves the right to modify the technical features of the products or halt production at any time without notice.