

IMRI-IMRC

RESISTIVER ELEKTROMAGNETISCHER FÜLLSTANDSENSOR RESISTIVE ELECTROMAGNETIC LEVEL SENSOR

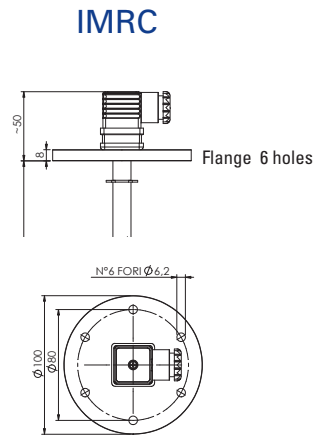

**IMRIxxx-0xx
IMRCxxx-0xx**

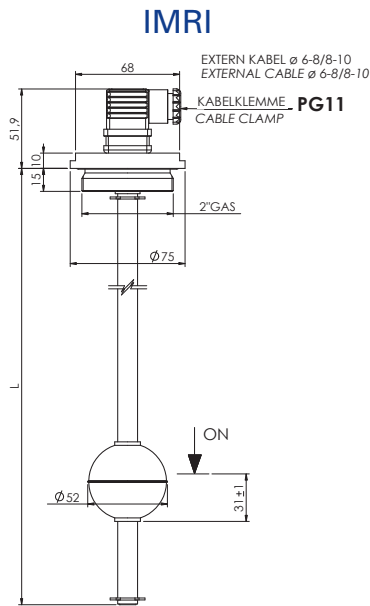
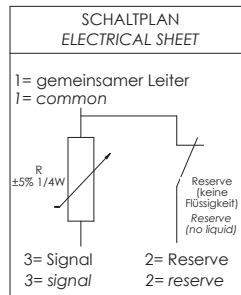

**IMRIxxx-1xx
IMRCxxx-1xx**

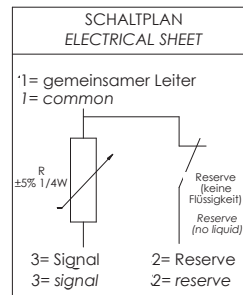

Für kundenspezifische Versionen (Längen, Befestigungsart, Widerstand am Ausgang, elektrischer Anschluss usw.) setzen Sie sich bitte mit unserer Vertriebsabteilung in Verbindung.
For customized version (length, type of fixing, value resistance, electrical connection, etc.) please contact our customer service.

Anwendung	Wasser - Mineralöle - Säuren - Kraftstoffe (Flüssigkeiten auf Anfrage)
Befestigung	Anschluss Edelstahl AISI 304
Schaft	Edelstahl AISI 304
Schwimmer	Edelstahl AISI 316 Ø 52 mm
Seeger	Edelstahl AISI 316
O-Ring	FKM
Schutzklasse	IP65
mit Verbinder nach UNI EN 175301-803 (DIN43650)	
Spezif. Gewicht d. Flüssigkeit	> 0,8
Betriebstemperatur	-10°C / +80°C
Abstand (Auflösung)	10/20 mm
Funktionsprinzipien	siehe S. 15
Ausgangssignal	Resistiv
I Art	voll 5÷7 ohms / leer 315÷330 ohm
II Art	voll 175÷180 ohms / leer 10÷7 ohms
Längen	Lmin = 100 mm Lmax = 2.000 mm

Use	Water - Mineral Oils - Acids - Fuels (Alimentary liquids on request)
Connection	Stainless steel aisi 304 flange
Stem	Stainless steel aisi 304
Float	Inox aisi 316 Ø 52 mm
Seeger	Inox aisi 316
O-Ring	FKM
Protection degree	IP65
with connector according to UNI EN 175301-803 (DIN43650)	
Fluid specific weight	> 0,8
Working temperature	-10°C / +80°C
Pitch (Resolution)	10/20 mm
Working principle	see page 15
Output signals	Resistance values
I type	pieno 5÷7 ohms / vuoto 315÷330 ohm
II type	pieno 175÷180 ohms / vuoto 10÷7 ohms
Length	Lmin = 100 mm Lmax = 2.000 mm

Für einen ordnungsgemäße Verwendung siehe die allgemeinen Hinweise im Euroswitch Katalog Füllstandsensoren 20-03-0, Seiten 10-16. For a correct use please refer to "General Notes" in the Level sensors Euroswitch catalogue 20-03-0, p. 10-16. Das Unternehmen behält sich vor, ohne vorherige Ankündigung technische Änderungen an den Produkten vorzunehmen oder die Produktion einzustellen. The Company reserves the right to modify the technical features of the products or halt production at any time without notice.