

## P900

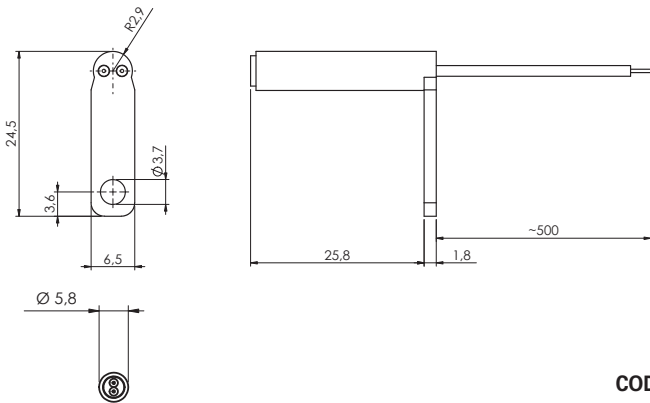

## P930

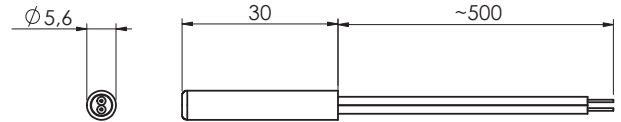

### CODE - PART NUMBER

Sensor - Sensor	SCHWARZ BLACK	SCHWARZ BLACK
P900		P900FZ - 100
P930		P930FZ - 100

Für kundenspezifische Versionen (Längen, Befestigungsart, Widerstand am Ausgang, elektrischer Anschluss usw.) setzen Sie sich bitte mit unserer Vertriebsabteilung in Verbindung.

*For customized version (length, type of fixing, value resistance, electrical connection, etc.) please contact our customer service.*

<b>Schaft</b>	Nylon
<b>Kabelausgang</b>	500 mm PVC
<b>Kontaktart</b>	Reed
<b>Max Schaltleistung</b>	10 W
<b>Max Schaltstrom</b>	0,5 A
<b>Max Schaltspannung</b>	50 V
<b>Betriebstemperatur</b>	-10°C / +80°C
<b>Gewicht</b>	~ 8/10 g

<b>Stem</b>	Nylon
<b>Wiring output</b>	500 mm PVC
<b>Type of contact</b>	Reed
<b>Max switch. capacity</b>	10 W
<b>Max switch. current</b>	0,5 A
<b>Max switch. voltage</b>	50 V
<b>Working temperature</b>	-10°C / +80°C
<b>Weight</b>	~ 8/10 gr

Für einen ordnungsgemäße Verwendung siehe die allgemeinen Hinweise im Euroswitch Katalog Füllstandsensoren 20-03-0, Seiten 10-16. For a correct use please refer to "General Notes" in the Level sensors Euroswitch catalogue 20-03-0, p. 10-16. Das Unternehmen behält sich vor, ohne vorherige Ankündigung technische Änderungen an den Produkten vorzunehmen oder die Produktion einzustellen. The Company reserves the right to modify the technical features of the products or halt production at any time without notice.